

# 5407

## NARZĘDZIE DO ZACIĄGANIA I AUTOMATYCZNEGO OBCINANIA OPASEK ZE STALI NIERDZEWNEJ

5407 to narzędzie do szybkiego i ekonomicznego montażu opasek kablowych ze stali nierdzewnej. Zaciąga i automatycznie obcina opaski o szerokości do 7,9mm, wykonane z taśmy grubości do 0,3mm. Umożliwia również regulację siły naciągu za pomocą pokrętła umieszczonego na spodzie rączki.

W łatwy i wygodny sposób zapewnia możliwość wymiany części zamiennych, które podlegają naturalnemu zużyciu podczas intensywnej eksploatacji.

### DANE TECHNICZNE

Materiał korpusu:	metal
Wymiar:	178 x 140 x 29 mm
Waga:	0,56 Kg
Szerokość opaski:	≤7,9mm
Grubość opaski:	≤0,3mm
Rodzaj opaski:	powlekane i niepowlekane
Gwarancja cykli*:	x 5000

### RAPORT Z TESTU

#### I - Obiekt testu:

- (1) Test pełnego cyklu /zaciągnięcie z odcięciem/: **5.000 cykli** do czasu naturalnego zużycia (ostrze/zapadka)
- (2) Test trwałości /pozostałe elementy/: **20.000 cykli** badania trwałości pozostałych elementów

#### II - Wytyczne testu:

- (1) Cięta taśma stalowa - grubość : 0,3mm; szerokość: 7,0mm
- (2) Siła użyta /przyłożona/ do cięcia: pomiędzy 18 a 25 kgs
- (3) Częstotliwość wykonywania testu: 20x /minutę

#### III - Wyniki testu:

(1)

Nr cyklu	Pełny cykl		Kompletność działań
	[ naciąg + cięcie ]		
<b>START</b>	Ok.		Ok.
<b>500</b>	Ok.		Ok.
<b>1.000</b>	Ok.		Ok.
<b>1.500</b>	Ok.		Ok.
<b>2.000</b>	Ok.		Ok.
<b>2.500</b>	Ok.		Ok.
<b>3.000</b>	Ok.		Ok.
<b>4.000</b>	Ok.		Ok.
<b>5.000</b>	<b>Ok.</b>		<b>Ok.</b>
<b>10000</b>	-		Ok. (koniec testu pełnego cyklu)
<b>15.000</b>	-		Ok.
<b>20.000</b>	-		Ok.

(2) Niewielkie wgłębienie na przedniej części siedziska, nie wpływające jednak na funkcję urządzenia.

\* Dane na podstawie testów producenta, mogą się różnić w zależności od parametrów używanych opasek oraz zadanej siły naciągu.



### ZASTOSOWANIE

- ▶ Montaż opasek stalowych w instalacjach przemysłowych

### KORZYŚCI

- ▶ Zaciąganie pętli opaski i automatyczne obcinanie jej po osiągnięciu zadanej siły naciągu
- ▶ Szybkie i skuteczne narzędzie z gwarancją 5000 pełnych cykli naciągu opaski wraz z jej obcięciem.\*
- ▶ Możliwość łatwej wymiany części zamiennych



# 5407

## NARZĘDZIE DO ZACIĄGANIA I AUTOMATYCZNEGO OBCINANIA OPASEK ZE STALI NIERDZEWNEJ

### CZĘŚCI ZAMIENNE

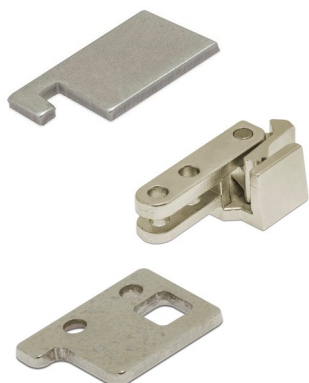

Nr katalogowy	Kod	Nazwa	Opakowanie
			Szt.
340191	5407/B	Zamienne ostrze do urządzenia 5407	1
340192	5407/R	Zamienna zapadka do urządzenia 5407	1
340193	5407/S	Zamienne siedzisko ostrza do urządzenia 5407	1

### NARZĘDZIE 5407

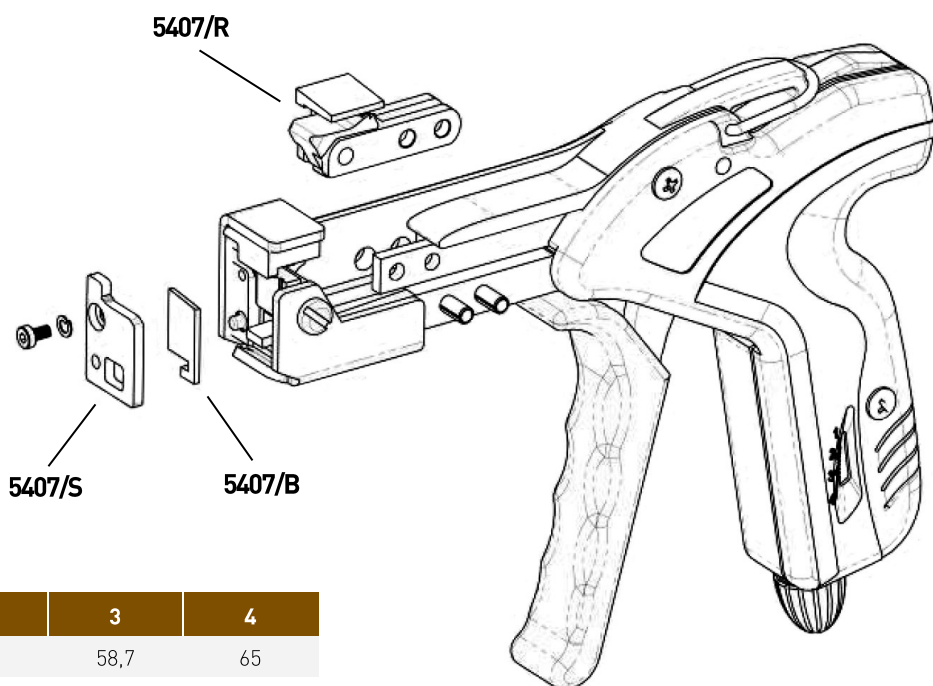

### ZAKRES REGULACJI SIŁY NACIĄGU

Nastaw	1	2	3	4
Kg	31,5	47	58,7	65
N	309	460	575	637

DYSTRYBUTOR:

**4TECHNIK - ZAMOCOWANIA i NARZĘDZIA**  
40-702 Katowice, ul. Kłodnicka 38, Polska

GSM: +48 505 44 30 70  
e-mail: [biuro@4technik.pl](mailto:biuro@4technik.pl)  
www: <http://4technik.pl>

**4TECHNIK**  
ZAMOCOWANIA I NARZĘDZIA v.10-16